

PART NUMBER	DESCRIPTION	WEIGHT (KG)	QTY.	TOTAL WEIGHT (Kg)
FS-01-12	Ra-402-31-01	113.34	1	113.34
FS-01-10	PL 200×150×10	2.34	8	18.72
FS-01-09	Ra-402-31-01	5.82	2	11.64
FS-01-08	Ra-402-31-01	27.74	2	55.48
FS-01-07	PL 500×500×15	29.25	4	117
FS-01-01	RA-402-31-01	2261.42	1	2261.42

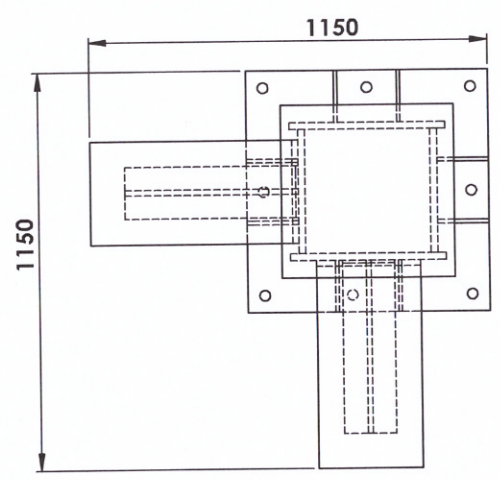

جنس		St37		
اندازه		DIN 7168 (M)		
تولرانس آزاد		مقیاس		
تعداد		2 \ SET		
وزن		2577.6 \ Kg		
نام فایل		Ra-402-31		
کد قطعه		Ra-402-31-02		
کد انبار		شماره نقشه		
نام قطعه		نام و امضاء		
توضیحات		تاریخ		
نقشه کش		۱۴۰۳		
کنترل		۱/۱۱		
تایید		رجحانی		

گروه صنایع سیمان کرمان  
(سهامی عام)  
دفتر فنی

ستون مربوط به سازه زیر  
قیف ذخیره نرمه آهک خروجی  
سرند ارتعاشی واحد